

令和8年度

事業計画書

公益財団法人立川市地域文化振興財団

目 次

基 本 方 針	1
定 款 事 業 別 体 系 図	2
事 業 区 分 別 事 業 計 画	3

基本方針

令和8年度は、第3次中期経営計画の2年目となります。財団は、立川市との連携を強化しながら、立川市の文化をけん引する中間支援組織としての役割に基づき、着実に事業に取り組みます。

行政、企業、学校などの各団体と連携し、調整を図りながら財団の役割を再認識し、財団の基本理念「市民が人や地域との絆を深め、笑顔あふれる心豊かな生活を送るために、私たちは文化芸術活動を広め・育て・支えます」に基づき、事業を積極的に進めます。

市民に優れた芸術に触れる機会を提供する「鑑賞事業」、市民が気軽に参加や体験することで文化芸術の普及を図る「普及事業」、若手アーティストや市民の文化活動を支援する「支援事業」、地域コミュニティの活性化を図る「地域コミュニティの活性化及び振興事業」等、それぞれに財団の長年の経験とネットワークを生かし、良質な事業を実施します。

職員には、芸術・文化に関する専門的な知識を深めながら、立川市との政策連携、市民や企業・大学など、多様な主体との連携を推進できる総合的なスキルを備えた人材の育成に、引き続き取り組みます。

事業の概要

1 文化芸術の鑑賞並びに活動の普及及び支援に関する事業

【鑑賞事業】クラシックジャンルでは、国立音楽大学出身でデビュー40周年を迎えた錦織健の記念リサイタル、東京フィルハーモニー交響楽団によるフレッシュ名曲コンサート、箏曲界の新生LEOとウィーンフィル首席フルート奏者ワルター・アウアーによるデュオリサイタルなどを、ポピュラージャンルではT-BOLANのラストツアー、ストリートピアノで人気のある3人のピアニストによるコンサートなどを開催します。演劇古典芸能では、八代目尾上菊五郎の襲名披露となる松竹大歌舞伎、子供のためのはじめての落語会「子ども寄席（仮称）」、立川寸志の真打昇進を記念した落語会などを開催します。美術鑑賞では、財団が調査研究を進めてきた「邸田丹陵」に関する初の単行本を発行するとともに、出版記念展示会を開催します。また、アール・ブリュット立川企画展を令和8年度は昭和記念公園花みどり文化センターで開催します。

【普及事業】第32回たちかわアートギャラリー展は中学生からの参加を可とし、より多くの若年層が参加しやすくなる取組をします。引き続き市内小学校全19校に音楽鑑賞事業を実施するほか、落語やアート、ダンスのキャラバン事業を実施します。また、市民会館ロビーで開催する「水曜コンサート」や地域で開催する「どこでもステージ」など文化芸術の普及活動を実施します。

【支援事業】2日間で200組以上の奏者が参加し市内各所で演奏する「第15回立川いったい音楽まつり2026」の活動や立川市の文化資産である「ファーレ立川アート」の保全・普及活動を支援します。

【広報宣伝・友の会事業】財団情報紙「ムーサ」や様々な情報ツール、SNSなどを活用し、財団や市民の文化芸術活動の情報を効果的に発信します。

2 地域コミュニティの活性化及び振興に関する事業

- ・「第38回立川よいと祭り」「たちかわ楽市2026」の協働事務局を引き続き担当します。
- ・「たちかわワークショップフェスタ2026」では音楽・クラフト・ダンスなど多くのワークショップを8月の夏休みの時期に3日間開催します。

3 人材育成の強化と、法令等に基づく的確な法人運営

- ・全国公立文化施設協会等の研修へ積極的に参加するほか、外部研修に参加する制度を継続実施します。
- ・公益法人制度改革と新公益法人会計基準への理解を深め、的確な組織運営に努めます。
- ・文化芸術に関する情報収集と発信に努め、市民から信頼される財団を目指します。

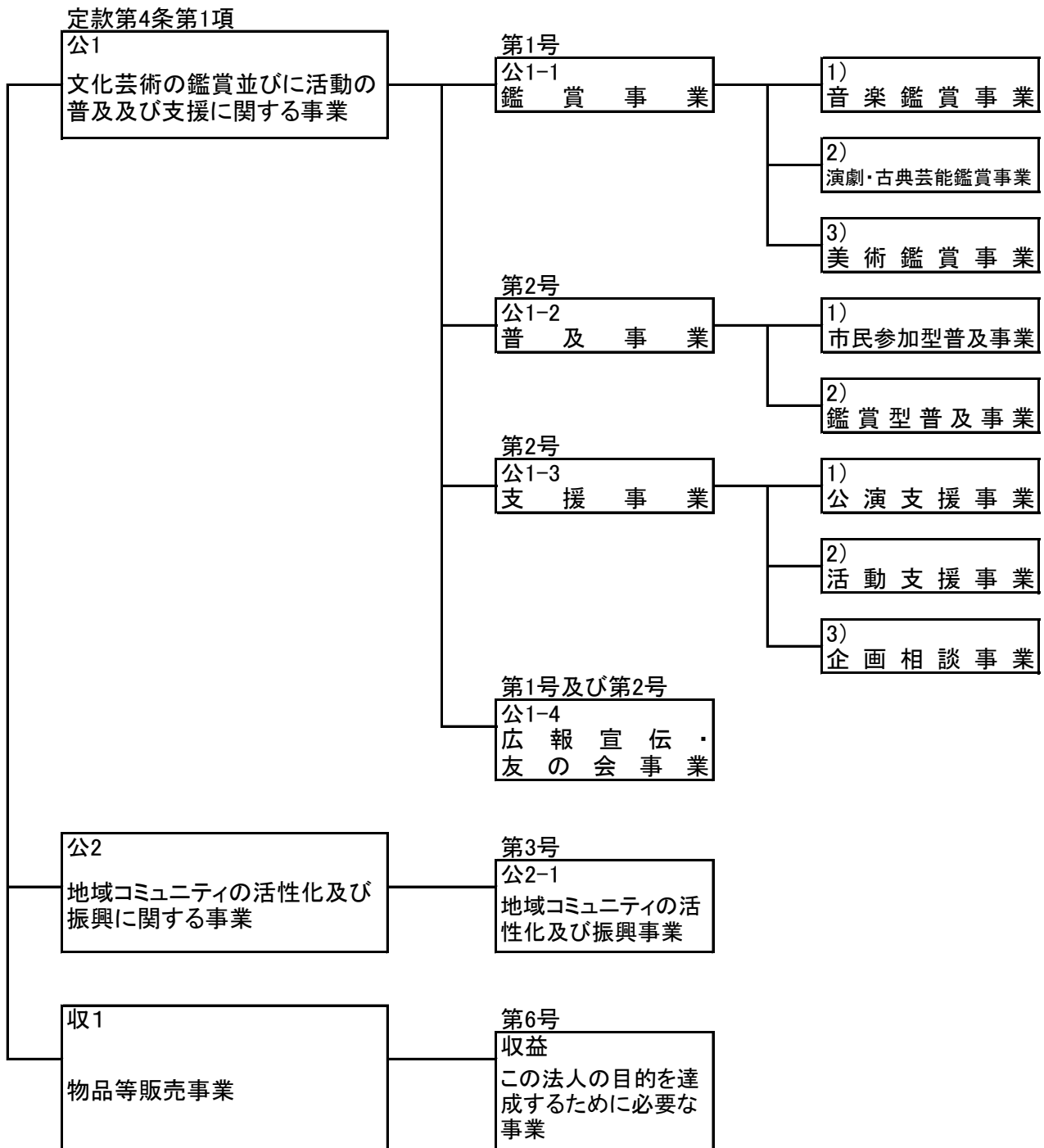

事業区分別事業計画

注1) 予算額は費用を記載
 注2) 実施場所の大・小ホール、展示室、サブホール、市民ロビーは、たましんRISURUホール内施設

1 文化芸術の鑑賞並びに活動の普及及び支援に関する事業 公1-1 鑑賞事業（定款第4条第1項 第1号）【公益目的事業】

1)音楽鑑賞事業		予 算 額	
		25,664 千円	
事業概要	<p>クラシック音楽やポピュラー音楽などを通じて、多くの市民が心のやすらぎと明日への活力を得られるよう様々な事業を実施する。</p> <p>●クラシックジャンルでは、音楽界で唯一無二のエンターテナー、錦織健のデビュー40周年の記念リサイタルを開催する。また、ウィーン・フィルで首席フルート奏者を務めるワルター・アウアーと、箏曲界の新星・LEOによるデュオ・リサイタルなどを開催する。</p> <p>●フレッシュ名曲コンサートは、オーボエ奏者・榎かぐやと藤岡幸夫指揮、東京フィルハーモニー交響楽団によるモーツァルトのオーボエ協奏曲などを提供する。</p> <p>●ポピュラージャンルでは、1990年代ポップスシーンを彩った人気アーティスト・T-BOLANの立川公演を開催する。また、日本で活動するアメリカ出身のピアニスト、ジェイコブ・コーラー等3名によるピアノコンサートを実施する。</p> <p>●女性総合センターアイムホールで共同主催としてやぎりんカルテート・リベルタを開催する。</p> <p>●共同主催事業としては、9月にポップスアーティストの公演を、10月にネクスト・クリエイション・プログラム「チームアップ！オペラ」を、2月にドラゴンクエストコンサートを開催する。</p>		
令和8(2026)年度の予定			
内 容	実 施 日	実施回数	実 施 場 所
クラシックジャンル(主催)		14回	
フレッシュ名曲コンサート事前キャンペーン 榎かぐや オーボエ・プレコンサート	9月17日		小ホール
ネクスト・クリエイション・プログラム チームアップ！オペラ『アマールと夜の訪問者』※	10月4日		大ホール
フレッシュ名曲コンサート 藤岡幸夫指揮・東京フィルハーモニー交響楽団演奏会	11月7日		大ホール
錦織健 テノール・リサイタル	12月12日		大ホール
LEO×ワルター・アウアー デュオ・リサイタル	3月13日		大ホール
徳永二男シリーズ「作曲家の謎！」(2回) 「アンサンブルの謎！」(1回)	6月6日・9月13日 3月6日		小ホール・大ホール 小ホール
国立音楽大学コンサート	3月27日		大ホール
ポピュラージャンル(主催)			
T-BOLAN LAST LIVE TOUR 2025-2026 終章	5月15日		大ホール
やぎりんカルテート・リベルタ(自由四重奏団) 自由の風コンサートin立川※	7月26日		アイムホール
ポップスアーティスト公演※	9月6日		大ホール
東京シティ・フィルのドラゴンクエスト※	2月13日		大ホール
COLORFUL PIANO SESSION ~3人のピアニストが描く音の色彩~ みやけん・Jacob Koller・ヒビキpiano	3月28日		大ホール
※は共同主催事業			

2)演劇・古典芸能鑑賞事業		予 算 額	
		12,065 千円	
事業概要	<p>ミュージカルや伝統芸能など、幅広い年代で多くの方が鑑賞できる事業を実施する。</p> <ul style="list-style-type: none"> ●劇団東少の子ども向けミュージカルは、「マッチ売りの少女&3びきのこぶた」を上演する。 ●昨春、歌舞伎の大名跡を襲名した八代目尾上菊五郎。記念となる襲名披露を立川で開催する。 ●新春たちかわ寄席は、イベントと共同主催で取り組み、話題や旬の落語家を軸に幅広い年代の方に新春の初笑いを提供する。 ●笑ホール寄席は、人気・実力を兼ね備えた出演者による二人会等を年3回開催する。 ●「扇子ひとつで、世界が広がる。一子どもたちに届けたい、日本の落語」という観点で、子どものためのはじめての落語「子ども落語会(仮称)」を開催する。 		
令和8(2026)年度の予定			
内 容	実 施 日	実施回数	実 施 場 所
<p>演劇舞踊ミュージカル等(主催)</p> <p>劇団東少ファミリーミュージカル 「マッチ売りの少女&3びきのこぶた」※ ファミリーミュージカル※</p> <p>古典芸能等(主催)</p> <p>松竹大歌舞伎 「尾上菊之助改め八代目尾上菊五郎襲名披露」 立川寸志 里帰り公演※ 新春たちかわ寄席※ 笑ホール寄席(3回) 子ども落語会</p> <p>※は共同主催事業</p>	<p>5月9日</p> <p>1月予定</p> <p>7月29日</p> <p>11月29日</p> <p>1月23日</p> <p>6月5日・10月30日・ 2月27日</p> <p>2月11日</p>	<p>9回</p>	<p>大ホール</p> <p>大ホール</p> <p>大ホール</p> <p>小ホール</p> <p>大ホール</p> <p>小ホール</p> <p>小ホール</p>

3)美術鑑賞事業		予 算 額		
		9,251 千円		
事業概要	<p>音楽や舞台芸術と同じく、優れた美術作品を鑑賞することは市民の文化芸術活動を促進する重要な要素と捉え、その機会づくりの事業を実施する。</p> <p>●東京都内の美術館・博物館等にて、展覧会の学芸員によるレクチャーを受け理解を深めながら鑑賞する現地集合・解散型のツアーを定期的に開催する。</p> <p>●小学校ファーレ立川アート鑑賞教室では、市の芸術作品であるファーレ立川アートを身近に触れ、親しんでもらい、街の魅力を感じる機会を立川市の小学5年生に提供する。</p> <p>●歴史画家として立川で絵筆を執った邨田丹陵に焦点をあて、地域資産の活用とアーバンツーリズムに関連した「邨田丹陵」の調査研究などを行い、12月に全国初の邨田丹陵に関する単行本を発行し、1月に出版を記念した展示会を開催する。令和7年度に実施した立川市ガバメント・クラウドファンディング等の寄附金を活用して立川市立小・中学校や立川市図書館などへ単行本を寄贈する。</p> <p>●アール・ブリュット立川企画展については、アール・ブリュット立川実行委員会と協力して、2月に国営昭和記念公園花みどり文化センターにて開催を計画する。</p>			
	令和8(2026)年度の予定			
	内 容	実 施 日	実施回数	実 施 場 所
	美術鑑賞事業	通年	3回	都内美術館・博物館等
	小学校ファーレ立川アート鑑賞教室	通年	19回	ファーレ立川
	邨田丹陵に関する調査研究・出版記念展示会	通年(展示会は3月)	-	展示室ほか
	アール・ブリュット立川企画展	2月5日～21日	-	国営昭和記念公園 花みどり文化センター

公1-2 普及事業（定款第4条第1項 第2号）【公益目的事業】

1)市民参加型普及事業		予 算 額	
		1,472 千円	
事業概要	<p>展示及び公演等に市民が参加できる事業として、絵画・演劇・吹奏楽のジャンルで実施する。</p> <ul style="list-style-type: none"> ●「たちかわアートギャラリー展」は、はがきサイズの作品から受け付け、初心者でも応募しやすい環境作りを行うとともに、若年層への顕彰としてU25賞を設け応募を呼びかける。 ●「たちかわ演劇祭」は、実行委員会で運営し、演劇、ミュージカル等の団体が参加する。 ●国立音楽大学の学生を講師とした「小学生吹奏楽クリニック」を通年で実施する。 ●自衛隊音楽隊を講師とした「中学生吹奏楽クリニック」の実施を検討する。 		
令和8(2026)年度の予定			
内 容	実 施 日	実施回数	実 施 場 所
第32回たちかわアートギャラリー展	5月16日～24日	1回	展示室・サブホール
第32回たちかわアートギャラリー展入賞者記念展	5月26日～6月2日	1回	市役所多目的プラザ
第34回たちかわ演劇祭	8月	11回程度	小ホール
小学生吹奏楽クリニック	通年	5回程度	市内小学校
中学生吹奏楽クリニック	未定	未定	市内中学校

2)鑑賞型普及事業		予 算 額	
		7,812 千円	
事業概要	<p>子どもたちに広く平等に芸術に触れる機会を提供するため、立川市内の小学校への訪問事業を継続する。また、遠出しづらい方や幼い子ども達に、地域学習館や学習等供用施設、福祉施設などでコンサートなどを実施することにより、文化芸術を身近に感じていただく機会を増やす。</p> <ul style="list-style-type: none"> ●子どもたちの心豊かな情操を育む「小学校演劇鑑賞事業」は、立川市教育委員会と連携し、引き続き親子で楽しめる演劇鑑賞の機会を提供する。 ●「水曜コンサート」はアーティストの発表の場としても開催し、継続して市民の鑑賞機会の提供に取り組む。 ●「どこでもステージ」は、立川市内各所でとりわけ高齢者に癒しの時間と文化芸術に触れる機会を提供する。 ●「学校訪問事業」は、音楽、落語、アート、ダンスを提供する。音楽においては、小学校音楽鑑賞事業として立川市教育委員会と連携し、音楽家を派遣し実施する。 ●「国立音楽大学アイムコンサート」は学生支援を目的として、国立音楽大学と協力して実施する。 		
令和8(2026)年度の予定			
内 容	実 施 日	実施回数	実 施 場 所
小学校演劇鑑賞事業	10月25日	1回	大ホール
水曜コンサート	月1回水曜日 (8月休回)	11回	市民ロビー等
どこでもステージ	通年	5回程度	市内学習館・ 学習等供用施設等
学校訪問事業「音楽・落語・アート・ダンスキャラバン」	通年	40回程度	市内小学校
国立音楽大学アイムコンサート	通年	5回程度	アイムホール

公1-3 支援事業（定款第4条第1項 第2号）【公益目的事業】

1)公演支援事業		予 算 額	
		950 千円	
事業概要	<p>市民や若手アーティストの多様な文化芸術活動を支援するとともに、文化芸術の育つ環境づくりを図る。</p> <ul style="list-style-type: none"> ●「立川いったい音楽まつり」は市民と協働し、実行委員会形式で運営する。 ●「市民団体共催・後援」は、公演やイベント開催を広報活動などで支援する。 ●東京多摩公立文化施設協議会の主催で実施する「多摩フレッシュ音楽コンサート」の事務局を担い、「ピアノ部門」を開催する。 ●「アーティスト支援」は、多摩フレッシュ音楽コンサート入賞者のリサイタルや自主公演を支援する。 		
令和8(2026)年度の予定			
内 容	実 施 日	実施回数	実 施 場 所
第15回立川いったい音楽まつり2026	5月23日・24日	1回	市内各所
市民団体共催・後援	通年	—	大・小ホールほか
多摩フレッシュ音楽コンサート「ピアノ部門」	4月15日(予選) 7月15日(本選)	1回	大ホール
アーティスト支援事業	通年	1回	小ホール

2)活動支援事業		予 算 額	
		— 千円	
事業概要	<p>市民や立川市を構成団体とする団体が行う多様な文化芸術活動を支援する。</p> <ul style="list-style-type: none"> ●立川文化芸術のまちづくり協議会が行う事業を通じて、不特定多数の市民の文化芸術活動を支援する。 ●立川の文化的資産であるファーレ立川アートの維持管理を行うファーレ立川アート管理委員会の活動を支援する。 ●立川市内での質の高い演劇作品・演劇空間の創造と発信、人材の育成を目指し結成された「立川シアタープロジェクト」の活動を支援する。 		
令和8(2026)年度の予定			
内 容	実 施 日	実施回数	実 施 場 所
立川文化芸術のまちづくり協議会	通年	—	
ファーレ立川アート管理委員会	通年	—	
立川シアタープロジェクト実行委員会	通年	—	

3)企画相談事業		予 算 額	
		0 千円	
事業概要	立川市から受託し、公演や事業を行う。		
令和8(2026)年度の予定			
内 容	実 施 日	実施回数	実 施 場 所
該当事業なし	-	-	-

公1-4 (定款第4条第1項 第1・2号)【公益目的事業】

広報宣伝・友の会事業		予 算 額	
		15,059 千円	
事業概要	<p>「わかりやすく、丁寧に」を意識しながら、広報宣伝や友の会制度により財団事業の周知を充実させ、来場者の増加を図る。</p> <ul style="list-style-type: none"> ●情報紙「ムーサ」は、文化芸術の価値を伝えていく紙媒体の手段の一つとして発行する。新聞折込配布については、購入者情報を元に、配布対象地域を毎号変更していく。広告受注は、掲載枠数を増やし、多くの広告主の要望に応じ、広告料収入の増額を図る。 ●「ホームページ」は、見やすさ、伝えやすさを感じられる投稿をリアルタイムで行っていく。 ●「SNS」については、X、Facebook、Instagramによる情報の拡散を図るとともに、LINEの活用も検討する。 ●「ムーサ友の会」については、インターネットによる入会及びチケット購入の利便性をPRし、会員及び来場者の増加に努める。 ●「市内広報掲示板」は、市民への周知方法の一つとして適正な管理運営を行う。 		
令和8(2026)年度の予定			
内 容	実 施 日	実施回数	実 施 場 所
情報紙「ムーサ」	隔月(奇数月)	6回	市内及び周辺市町村
財団ホームページ・SNS運用	通年	-	-
ムーサ友の会	通年	-	-
市内広報掲示板	通年	-	-

2 地域コミュニティの活性化及び振興に関する事業
公2-1 (定款第4条第1項 第3号)【公益目的事業】

地域コミュニティの活性化及び振興事業		予 算 額	
		952 千円	
事業概要	<p>イベントや表彰などを通して、人と人を結ぶコミュニティ事業に積極的に取り組む。</p> <ul style="list-style-type: none"> ●「第38回立川よいと祭り」は、秋季大型イベントとして実行委員会で検討を重ねていく。 ●「たちかわ楽市2026」は、ステージ数の見直しや保健所への届け出内容を遵守し、実行委員会で運営のあり方を検討していく。 ●「新春子ども凧あげ大会」は子ども会連合会との連携事業として、子どもたちが日本の正月の風物詩に触れるとともにコミュニティ形成の場として開催できるよう検討を続ける。 ●「コミュニティ奨励賞」は、文化芸術での顕著な成績や地域貢献活動に対し、その個人や団体を表彰し市民の関心を深めるとともに、地域活動の活性化を図る。 ●「たちかわワークショップフェスタ2026」は、講師を公募し、音楽・クラフト・ダンスなどの企画を提案してもらい、参加者を募る。 ●「キッズワークショップ」は、子どもたちや保護者などの心の解放を行い、文化芸術への関心を深めるため、様々な内容で開催する。特に古典芸能の連続ワークショップを開講し、能楽をテーマにした5回程度のワークショップを行う。 		
令和8(2026)年度の予定			
内 容	実 施 日	実施回数	実 施 場 所
第38回立川よいと祭り	10月11日	1回	サンサンロード
たちかわ楽市2026	11月14日・15日	1回	国営昭和記念公園
新春子ども凧あげ大会	1月9日	1回	多摩川河川敷市民運動場
コミュニティ奨励賞	3月(表彰式)	1回	会議室
たちかわワークショップフェスタ2026	8月6日～8月8日	1回	展示室、サブホール
キッズワークショップ	通年	5回以上	展示室、サブホール ほか

3 物品等販売事業
(定款第4条第1項 第6号)【収益事業】

この法人の目的を達成するために必要な事業		予 算 額	
		一 千円	
事業概要	<p>出演者等が公演開催時に、CDやグッズ等の公演関連商品を販売した際、物品販売手数料を徴収する。</p>		
令和8(2026)年度の予定			
内 容	実 施 時 期		実 施 場 所
CD等物品販売	通年		大・小ホール・サブホール アイムホールほか